

CRIQUE CARRO HIDRONEUMÁTICO

Criqué hidroneumático de 22 y 35 Ton adecuado para vehículos pesados tales como camiones, colectivos, rodados agrícolas y de construcción.

- De funcionamiento hidroneumático, utiliza aire a presión.
- Diseño versátil, es más rápido que cualquier otro equipo hidráulico manual convencional.
- Sistema de retracción de pistón accionado por una perilla.
- El mango puede bloquearse fácilmente en tres posiciones (horizontal, inclinado y vertical), gracias a su sistema de gatillo.
- Bomba robusta completamente soldada, que garantiza una mayor vida útil.
- Manguera de 3/8" incorporada con protección de resorte en su base.
- La manguera se puede trabar al mango para evitar arrastrarla mientras se traslada.
- Válvula de seguridad contra sobrepresión y racor fabricados en aluminio.
- Llanta de acero y rueda recubierta de goma.
- Cuenta con un tornillo extensible para ampliar la altura máxima de trabajo.
- Equipado con topes suplementarios de distintas alturas.

Aplicaciones:

- Talleres mecánicos, gomerías y otros lugares donde se realicen operaciones que requieran elevar vehículos pesados.

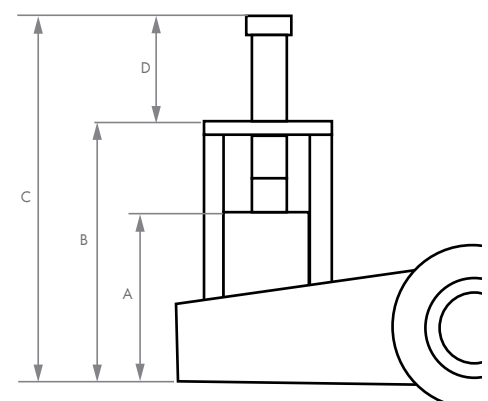
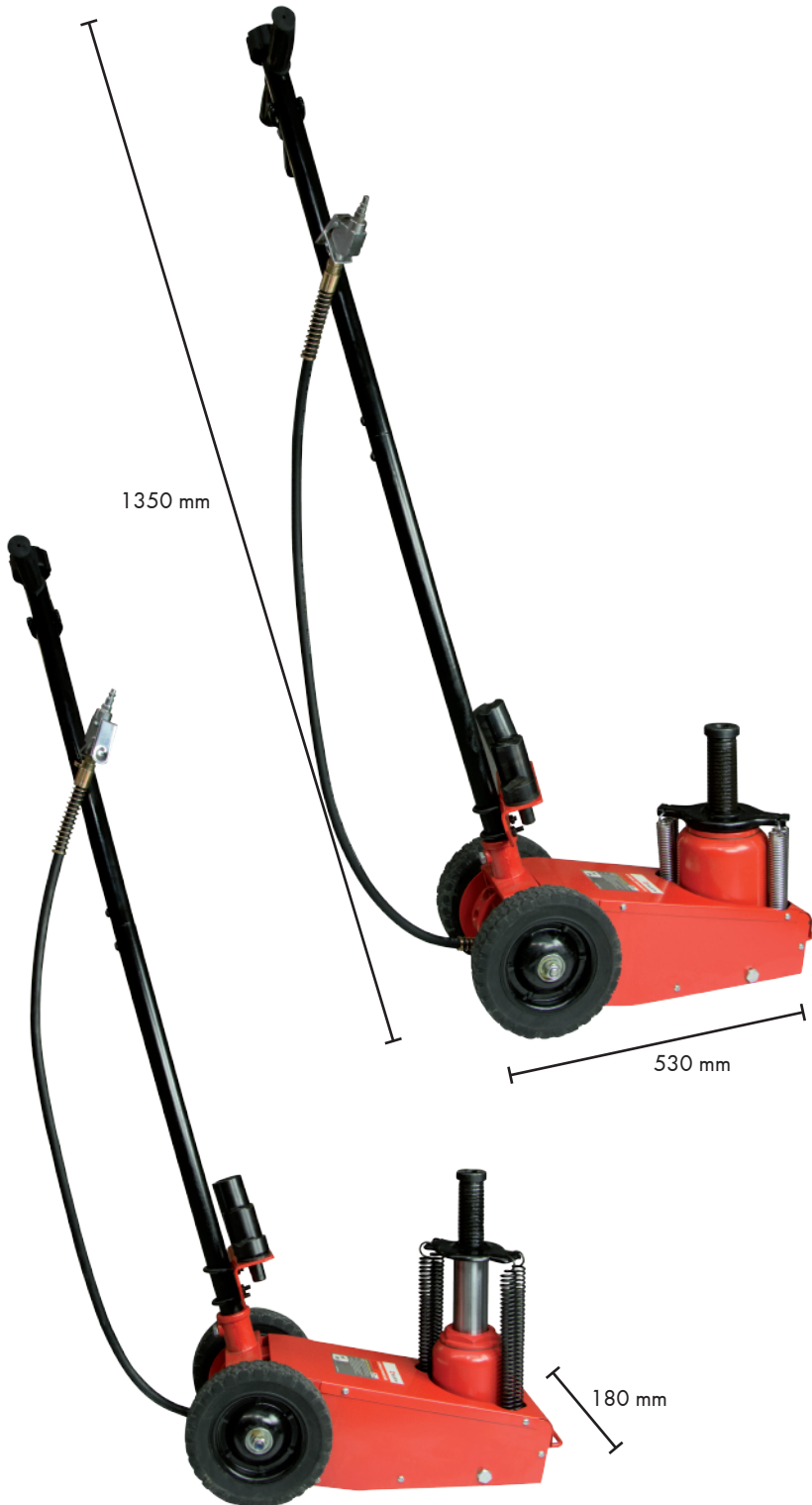

Capacidad (Ton)	A - Altura mínima (mm)	B - Elevación de Pistón (mm)	D - Largo del tornillo (mm)	C - Altura máxima (mm)	Presión de aire (bar)	Peso Neto (kg)	Código	
22	230	130	115	475	7 - 10	37	90715 54 316	1
35	260	160	133	553	7 - 10	45	90715 54 318	

CRIQUET CARRO HIDRONEUMÁTICO - CONTINUACIÓN

Nota:

- El producto está diseñado específicamente para levantar peso y no para resistir por tiempos prolongados los mismos.
- Antes de hacer el primer servicio, es necesario purgar el sistema como se aconseja en el manual de uso.
- Deseche el aceite hidráulico de acuerdo con las regulaciones locales.
- Cuando se retrae el pistón, el crিকে debe estar libre de peso para evitar una carga de choque.
- Es indispensable que la línea de aire cuente con un filtro FRL para eliminar la humedad de la línea (Cód. 90669 101 12).
- Racor suministrado en el equipo no es compatible con la gama de acoples de latón (Cód. 90669...).



Productos relacionados:

**Caballote metálico Heavy Duty
10T - Cód. 90691 539 710**

**Camilla para mecánico
Cód. 90715 93 03**

**Bandeja recolectora de aceite
30L - Cód. 90891 400 030**

**Linterna LED COB-UV 650 LUM
recargable - Cód. 90827 500 650**

**Carro de servicio liviano
Cód. 90957 343 100**

Precauciones:

- **No exceder la capacidad máxima.**
- **Use en superficies niveladas y sin obstáculos.**